

SÉRIE SMARTMELT

La nouvelle génération de systèmes de thermofusion pour adhésifs : 15, 30, 65 & 120L

La série SmartMelt™ de Valco Melton a été spécifiquement conçue pour des améliorations faciles et rapides avec des zones de chauffage supplémentaires, le contrôle du débit, les stations de pompage, et plus encore. Cette unité entièrement personnalisable permet un contrôle précis de la colle appliquée pendant la montée et la descente de la machine.

Principales caractéristiques de la série SmartMelt :

- Se connecte partout avec la connectivité Wi-Fi facultative et l'assistance technique en ligne
- Signaux analogiques et numériques sur interface du connecteur Harting 100% compatible
- Élargit les capacités de contrôle de l'unité en ajoutant des Smart boxes compactes. Chaque boîte est contrôlée par le même système de thermofusion. Aucune réingénierie requise
- Protocoles de communication du réseau de la machine principale (Profinet et Ethernet) 100% compatibles



La commande de la pompe peut être programmée en grammes par produit, ou grammes par mètre carré, en fonction des exigences spécifiques de chaque application.

Toute l'électronique est «standard», et ses composants disponibles dans le commerce: PLC avec écran tactile couleur de 5,7", IO boards, lecteurs, relais à état solide AB, etc. électronique non brevetée



Réduit l'espace au sol avec sa conception compacte car les moteurs sont empilés par deux verticalement



Deux grilles chauffées principales en bas du réservoir pour éviter la dégradation de l'adhésif



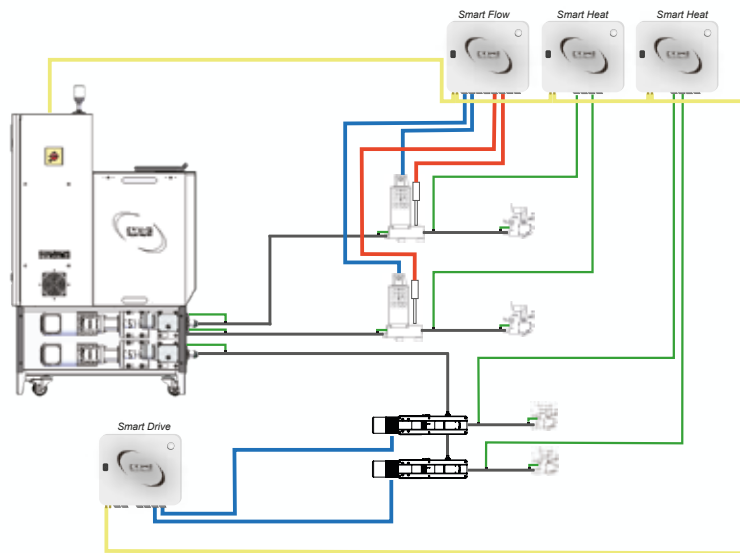

Architecture Smart - Flexibilité pour les extensions futures

La série Smart de Valco Melton offre la possibilité d'améliorations faciles dans le futur par le biais d'un câble de communication. Chaque réservoir peut élargir sa capacité de contrôle en ajoutant des Smart Boxes compactes:

Smart Boxes:

- Jusqu'à 2 boîtes compactes Smart Drive avec 2 entraînements de fréquence et 4 entrées pour la lecture de la pression pour améliorer le contrôle de la pompe et les diagnostics de la procédure
- Jusqu'à 2 boîtes compactes Smart Heat pour des canaux de température supplémentaires et 4 raccords de manchon/tête
- Jusqu'à 2 boîtes compactes Smart Flow avec 4 débitmètres maximum et 4 transducteurs de pression

Spécifications techniques

Unités série Smart Melt				
Système	Smart Melt 15	Smart Melt 30	Smart Melt 65	Smart Melt 120
Capacité du réservoir	15L	30L	65L	120L
Capacité de fusion (kg/h)	17	25	50	95
Capacité de pompage maxi. par pompe (kg/h)	48	48	48	90
Nombre de pompes	Jusqu'à 4			
Température de service	30-240°C			
Raccordement électrique	230 III + T, 400 III + N + T			
Viscosité de service maxi. (cps)	90,000 cps			
Pression hydraulique de service maxi. (bar)	80 bar			
Consommation électrique maxi. (réservoir)	3400w	4600w	6000w	12300w
Consommation électrique (pompe à flux double ou simple et collecteur)	1280w			

Puissance maxi. canal	Ni120	PT 100
Manchon/pistolet	2300W	2300W

Dimensions (mm)	SmartMelt 15 / 30 / 65	SmartMelt 120
A	955	1538
B	525	602
C	1460	1521

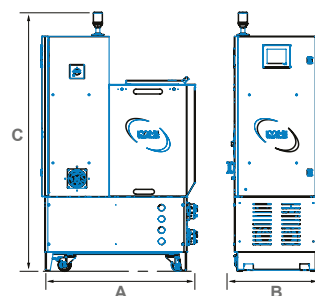

Pour en savoir plus, consultez le site valcomelton.com ou contactez votre représentant Valco Melton local.

Siège social mondial : États-Unis, Cincinnati, Ohio (bureaux administratifs) • Tél. : +1.513.874.6550 • Télécopie : +1.513.874.3612

Siège social européen : Espagne, Navarra • Tél. : +34.948.321.580 • Télécopie : +34.948.326.584

Siège social asiatique : Chine, Xiamen, Fujian • Tél. : +86.592.591.7854 • Télécopie : +86.592.591.7834

inquiry@valcomelton.com • Présent dans plus de 76 pays • valcomelton.com